



PCAN_LIN Connection Cable



PCAN-LIN 모듈용 케이블 세트

PCAN-LIN 모듈에서, 필드 버스들과 전원장치는 D-Sub 플러그를 통해 함께 연결됩니다. 그러나 몇몇 애플리케이션들을 위해서는 구성 요소들에 대한 분리 접속이 필요한 경우도 있습니다.

PCAN-LIN Connection Cable 은 개별 라인들의 접속을 허용합니다. LIN 과 공급 라인들은 별도의 플러그들에 연결되며, CAN 라인들은 D-Sub 플러그로 전달됩니다.

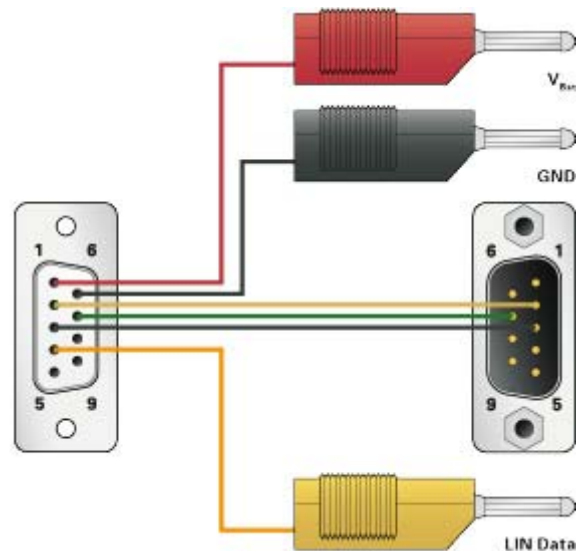

특징

- PCAN-LIN 용으로 미리 구성되어 있는 케이블 세트
- 다음과 같이 CAN/LIN 커넥터의 라인들 분리:
 - CAN (D-Sub plug, 9-pin)
 - LIN (banana plug, 4 mm)
 - Power supply (banana plugs, 4 mm)
- 중단 저항 없음
- 길이 약 0.75 m